



System Identyfikacji Wizualnej

RKS Raków Częstochowa

Spis treści

03

Wariant podstawowy

RKS Raków Częstochowa

04

Wariant uproszczony

RKS Raków Częstochowa

05

Wariant podstawowy

Tło

06

Akademia Raków

Forma dopełniająca

07

Akademia Raków

Tło

08

Business Club Raków

Forma dopełniająca

09

Business Club Raków

Tło

10

Budowa znaku

Parametry i proporcje

11

Budowa znaku

Pole podstawowe

12

Budowa znaku

Pole ochronne

13

Budowa znaku

Skalowanie i wartości minimalne

14

Kolory

Składowe barwy

15

Krój pisma

Typografia

16

Formy niedozwolone

Najczęstsze błędy



03

Wariant podstawowy

RKS Raków Częstochowa

Znak w wersji podstawowej jest głównym elementem tożsamości wizualnej RKS Raków Częstochowa.



04

Wariant uproszczony

RKS Raków Częstochowa

*Uproszczona wersja logo została
pozbawiona koloru Pantone 199 C**

** Patrz Kolory / Składowe barwy*

05

Wariant podstawowy

Tło

W przypadku tła w kolorze czerwonym lub niebieskim (lub kolorach zbliżonych) kolorystyka logo pozostaje identyczna jak w wersji podstawowej.





A K A D E M I A
RAKÓW

06

Akademia Raków

Forma dopełniająca

Poniższa forma dopełniająca RKS Raków Częstochowa w wersji podstawowej jest głównym elementem tożsamości wizualnej „Akademia Raków”.

07

Akademia Raków

Tło

W przypadku tła w kolorze czerwonym lub niebieskim (lub kolorach zbliżonych) kolorystyka logo pozostaje identyczna jak w wersji podstawowej.





BUSINESS CLUB
RAKÓW

08

Business Club Raków

Forma dopełniająca

Poniższa forma dopełniająca RKS Raków Częstochowa w wersji podstawowej jest głównym elementem tożsamości wizualnej „Business Club Raków”.

09

Business Club Raków

Tło

W przypadku tła w kolorze czerwonym lub niebieskim (lub kolorach zbliżonych) kolorystyka logo pozostaje identyczna jak w wersji podstawowej.



10

Budowa znaku

Parametry i proporcje

Do wyznaczenia wartości a posłużyła szerokość dwóch odcinków pionowych (linia + odstęp) znajdujących się w tle herbu RKS Raków Częstochowa.

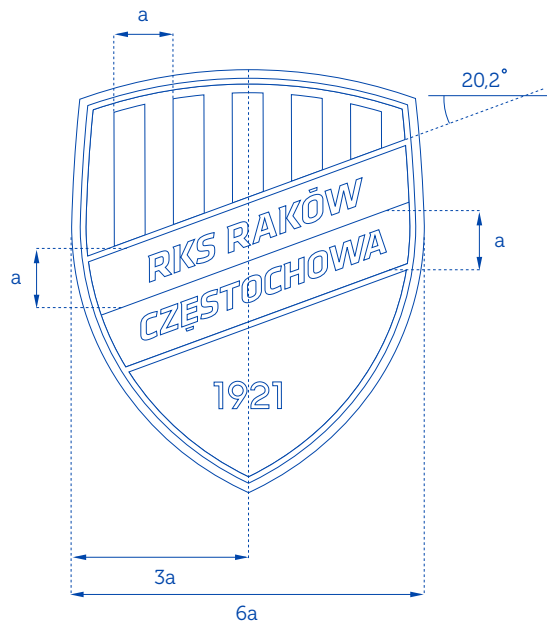



11

Budowa znaku

Pole podstawowe

Pole podstawowe to minimalny obszar od krawędzi herbu, który musi zostać zachowany. Pole podstawowe jest istotne dla zachowania statusu logo.



12

Budowa znaku

Pole ochronne

Pole ochronne to obszar w obrębie którego nie może pojawić się inny element graficzny, np. tekst.

13

Budowa znaku

Skalowanie i wartości minimalne

Niedopuszczalnym jest użycie w druku znaku graficznego mniejszego niż 15 mm wysokości, a także 70px wysokości w realizacjach online (strony internetowe, prezentacje multimedialne) gdyż spowodowałoby to utratę jego czytelności.

Należy pamiętać aby znak był równomiernie skalowany z zachowaniem proporcji.





sRGB	CMYK	Pantone
240 / 0 / 15	0 / 100 / 90 / 0	185 C



sRGB	CMYK	Pantone
215 / 0 / 15	0 / 100 / 90 / 8	199 C *



sRGB	CMYK	Pantone
0 / 70 / 170	100 / 75 / 0 / 0	286 C



sRGB	CMYK	Pantone
255 / 255 / 255	0 / 0 / 0 / 0	White

14

Kolory

Składowe barw

Składowe poszczególnych kolorów występujących w logo, w wersji podstawowej oraz uproszczonej, podzielone wg techniki druku i sposobu jego publikacji.

* Kolor 199 C należy dobierać po wcześniejszym wykonaniu proofu, aby mieć pewność jak będzie komponował się z barwą 185 C.



Klavika Regular Italic

AĄBCĆDEĘFGHIJKŁŁMNŃÓÓPRSŚTUVWXYZŹŻ

aąbcćdeęfghijklłmnńóóprśstuvwxyzźź

1234567890!?,;:"%&-@{}[]



Klavika Bold

AĄBCĆDEĘFGHIJKŁŁMNŃÓÓPRSŚTUVWXYZŹŻ

aąbcćdeęfghijklłmnńóóprśstuvwxyzźź

1234567890!?,;:"%&-@{}[]



Klavika Bold Italic

AĄBCĆDEĘFGHIJKŁŁMNŃÓÓPRSŚTUVWXYZŹŻ

aąbcćdeęfghijklłmnńóóprśstuvwxyzźź

1234567890!?,;:"%&-@{}[]

15

Krój pisma

Typografia

W celu zachowania jednorodności marki zaleca się stosowanie powyższego kroju pisma - Klavika.



BUSINESS CLUB
RAKÓW

16

Formy niedozwolone

Najczęstsze błędy

Aby zachować jednolitość marki należy przestrzegać określonych reguł użytkowania logo. Nie wolno:

- stosować innych kolorów niż określone w Księdze Znak
- zniekształcać, obracać ani pochylać znaku
- ingerować w krój pisma
- używać herbu w wersji bez napisów
- dodawać efektów
- zmieniać proporcji oraz ustawienia poszczególnych elementów znaku

17

System Identyfikacji Wizualnej

RKS Raków Częstochowa

The logo for Lunatic Agency, featuring the word "lunatic" in a lowercase, italicized, sans-serif font. A small red crescent shape is positioned above the letter "i".

Lunatic Agency

www.lunaticagency.pl

www.facebook.com/LunaticAgency